

9a
ED.



21 - 22
DIC
2024

9ª EDICION, 21-22 DICIEMBRE 2024

La 9a edición del GIVE PRINT A CHANCE se celebra el **SÁBADO 21** y **DOMINGO 22** de **DICIEMBRE** de 10h a 20h en [Print Workers Barcelona](#) y con **ENTRADA LIBRE**.



Give Print a Chance es un gran mercado de pequeño formato. Así, en el 2023, el flujo total de público asistente fue de 1.100 personas aprox. Y en la penúltima edición (2022). Después de 2 años de ausencia pandémica, el flujo total fue de 800 personas aprox.

Y como suele suceder en todos los mercados entre los 25 artistas participantes algunxs vendieron mucho y otros menos.

Recomendamos a lxs artistas valorar principalmente la experiencia de participar en esta cita para lxs amantes de la serigrafía en Barcelona.

.....
• **Al participar en el Give Print a Chance aceptas todas las**
• **condiciones de este Open Call.**
.....



ASIGNACIÓN DE MESAS:

Los espacios disponibles para artistas se distribuyen en tres espacios de Print Workers Barcelona: Coworking, Studio y Sala de Estar. Siendo el Coworking la zona que suele acumular más público además de la Tienda donde se encuentra a la venta el catálogo de Print Workers.



Asignándose las plazas según el formato *first come, first served*: a medida que recibamos las solicitudes y seleccionemos lxs artistas se asignarán las plazas en el Coworking. Una vez este espacio esté completo se ampliará al Studio y a la Sala de Estar si es necesario. Completando así una selección máxima aprox. de 25 artistas locales y *long distance* (*de fuera de Barcelona*).

.....

TE OFRECEMOS:

- Mesa + espacio expositivo: pared o panel colgante (ver Pág. 4, 5, 8 y 10).
- Alojamiento gratuito artistas *long distance* y descuento para lxs acompañantes (Pág. 11).
- 2 sillas + 1 ó 2 flexos de luz + 2 enchufes + papelera.
- TPV VISA exclusivo para artistas (Pág. 12).
- WIFI Fibra Óptica.
- Póster 9ª Edición Give Print a Chance (*handmade edition*) con los nombres de lxs artistas.

- *Welcome Pack*: tote bag, libreta y *sticker* oficial.
- Menciones en toda la promoción del evento.
- Give Print a Chance dispondrá de un presupuesto aprox. de 2.000€ destinado exclusivamente a promoción:

- RRSS Print Workers Barcelona (Instagram 18.000, Facebook 17.000)
- Newsletter Print Workers Barcelona (5.000 subscriptores)
- Anuncios y presencia en agendas: BTV Gràcia, BcnMes, TimeOut, Gato News, Independent de Gràcia, Què Fem...
- Distribución póster y flyers Give Print a Chance



1. COWORKING



Hasta 11 mesas y espacios disponibles

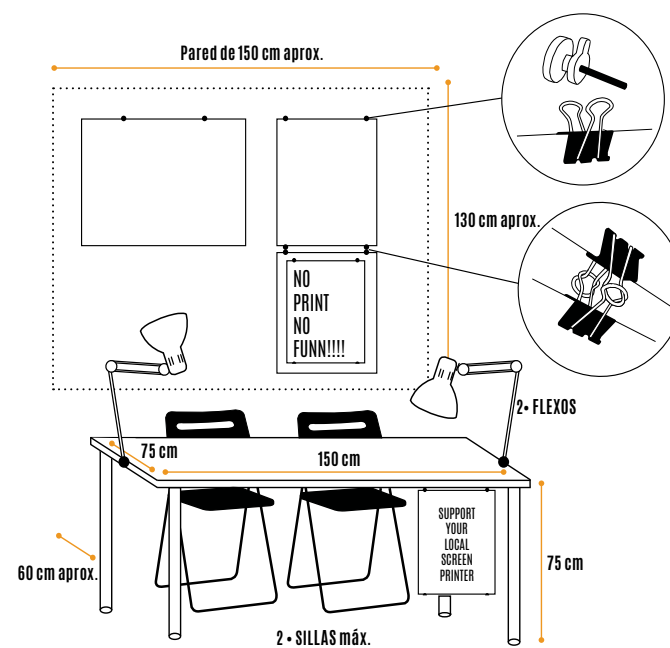

Opciones alternativas extras: 4 mesas de 120x60cm o 2 mesas de 200x60cm en el centro del Coworking con 2 paneles expositores colgantes de doble cara de aprox. 100x70cm. Sin pared trasera.





Pictures by [Antighost](#). Give Print a Chance 2023



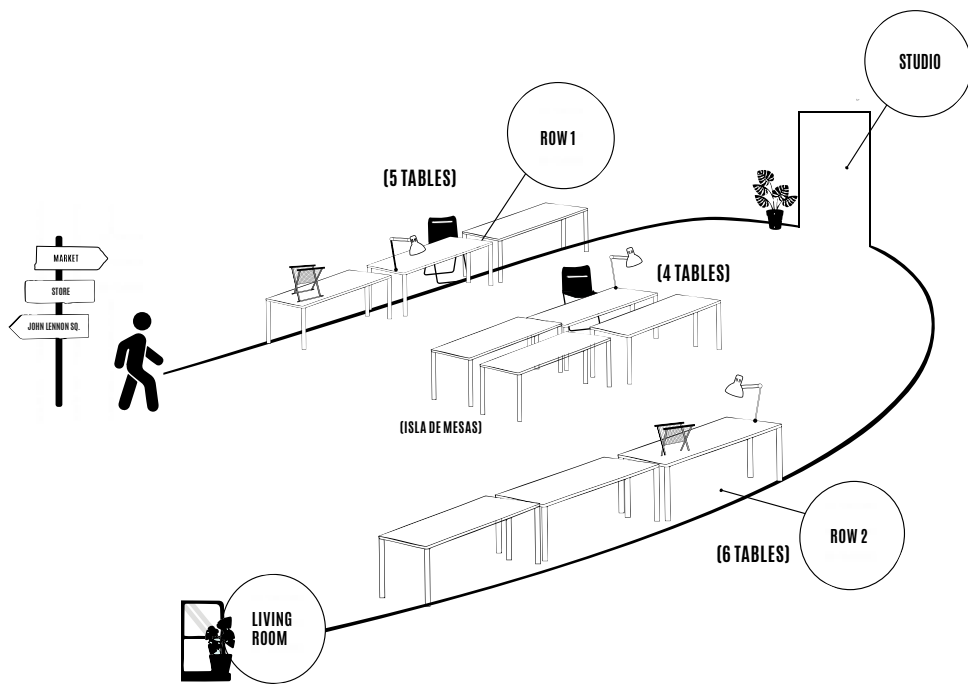

El espacio tiene forma de U, cada fila con su respectivo muro expositivo. Y una zona expositiva extra en forma de isla también con paneles.

Pictures by [Antighost](https://antighost.com). Give Print a Chance 2023



2. STUDIO

En el marco inusual de nuestro taller habilitamos hasta 6 mesas y espacios expositivos. Todas las mesas tienen la mismas características pero los espacios expositivos varían según su distribución en el espacio. Contacta con nosotrxx para más detalles.



Pictures by [Antighost](#). Give Print a Chance 2023

En el altillo superior se encuentra la exposición y colección permanente de máculas y *test prints*. Un incentivo más para que el público asistente pase de la zona del Coworking al Studio.



Exposición de máculas y *test prints* : Esta colección está ubicada en el altillo del Studio. Y todas las piezas están a la venta..



printworkersbarcelona.com

7

Hasta 6 mesas y diferentes espacios expositivos habilitados en el Studio.

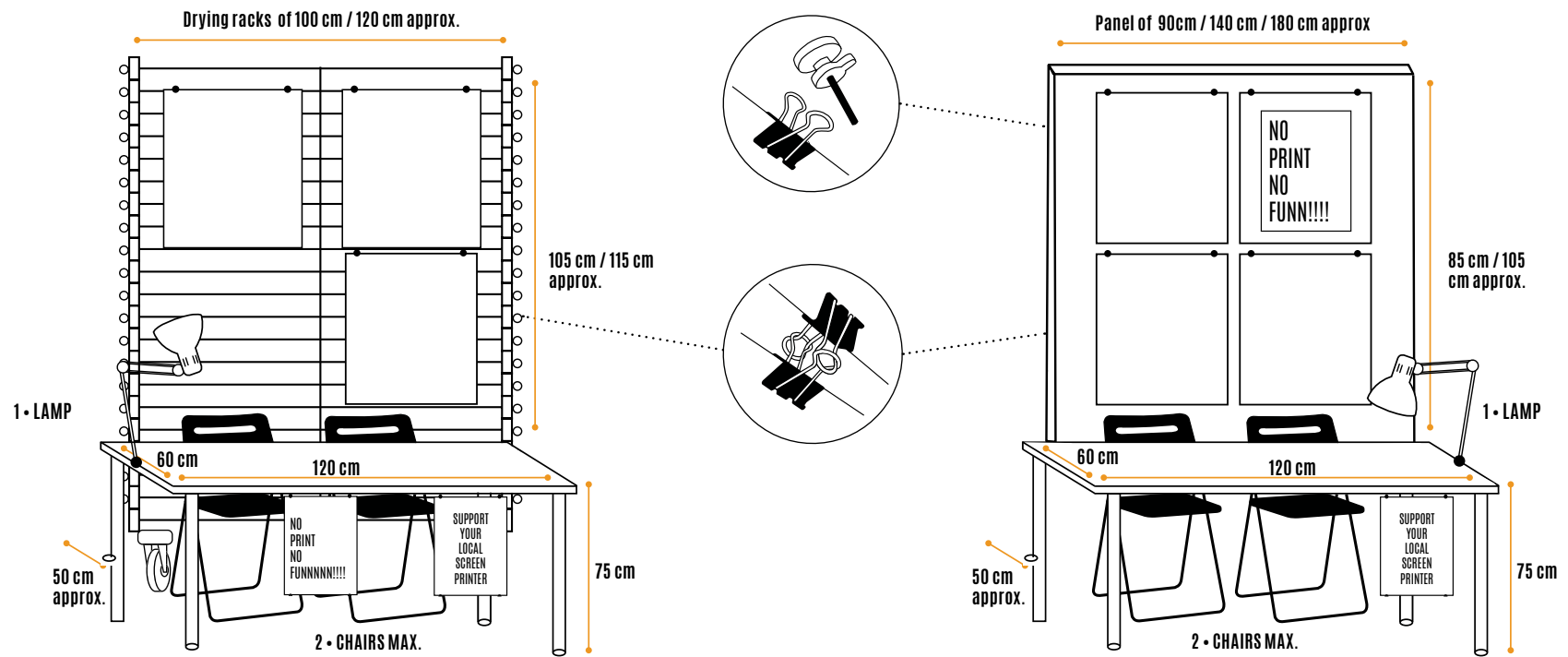

3. SALA DE ESTAR

Habilitamos nuestra Sala de Estar como espacio de venta para un máximo de 2 artistas. Es un espacio muy agradable que al tener menos flujo de público os ofrecemos con más espacio expositivo.



Fotografías tomadas por [Antighost](#). Give Print a Chance 2023

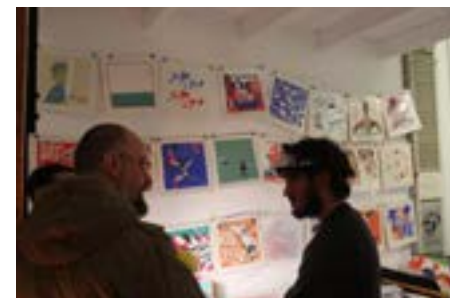

Hasta 2 mesas y dos paredes expositivas habilitadas en la Sala de Estar.
(Gráfico modo gran angular)

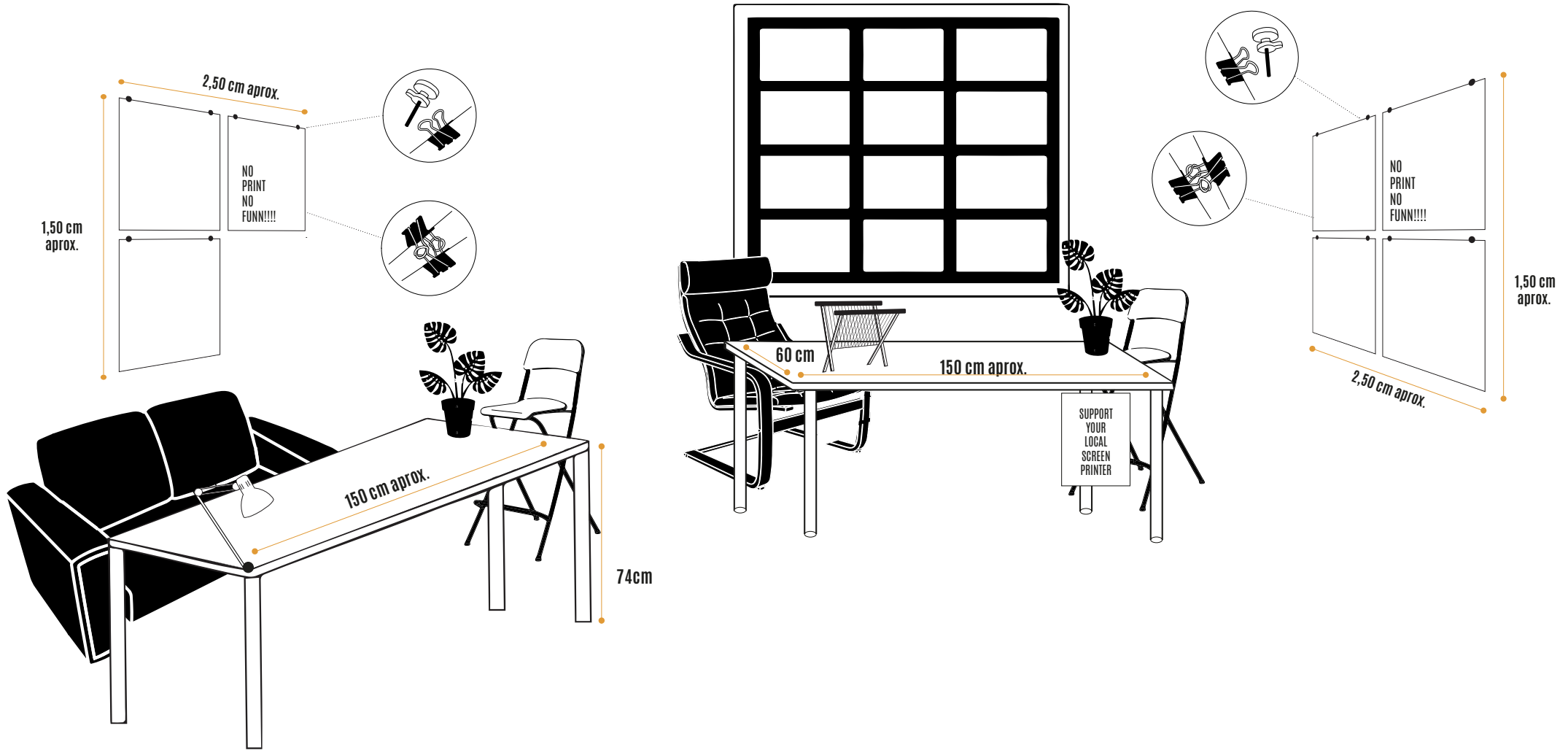

ALOJAMIENTO GRATUITO EN CASA JAM BARCELONA



Free accommodation in exchange for graphic work for Casa Jam

Gracias a la colaboración de Casa Jam Barcelona ofrecemos ALOJAMIENTO GRATUITO a lxs artistas *long distance* (de fuera de Barcelona) durante la celebración del Market.

Casa Jam es un hostel *slow tourism* y eco sostenible situado a sólo 5 minutos de Print Workers Barcelona.

www.casajambarcelona.com

Si eres artista *long distance* Casa Jam te ofrece gratis sus *shared rooms* de viernes noche a domingo noche*.

Te proponemos un intercambio muy sencillo: **obra gráfica a cambio de alojamiento**. Print Workers Barcelona, como *curators* para Casa Jam, seleccionará durante el Give Print a Chance una pequeñísima parte de tu obra (según los precios de tu catálogo) para que Casa Jam decore su espacio. De este modo podrás alojarte durante tres noches* en sus habitaciones compartidas sin desembolsar ningún importe de dinero.

*Descuentos del 20% para tu acompañante y para la 4ª noche si tu estancia en Barcelona se alarga más días.

*Si te interesan sus double rooms preguntanos por el descuento disponible.



MONTAJE Y DESMONTAJE

- El montaje del stand se hará el SÁBADO 21 de 9am a 10am y el desmontaje el DOMINGO 22 de 20h a 21h.
- Los stands se pueden dejar montados para los dos días sin tener que desmontarlos al final del sábado.



RECOMENDAMOS

- Reservar plaza con la máxima antelación.
- Facilitar las venta sin efectivo disponiendo de lectores de tarjetas alternativos (ej: iZettle), Bizum o TPV (Lector de Tarjetas de Crédito) propio.



INFORMACIÓN GENERAL

- Print Workers destinará además un TPV VISA exclusivo para lxs artistas que se autogestionarán su uso.
- Las ventas de este TPV se reembolsarán por parte de Print Workers:

A cambio de factura oficial de cada artista.
En un plazo máximo de 1 mes y medio desde la recepción de la factura.
Restando una comisión del 6% a favor de Print Workers.

- La obra de lxs artistas participantes con catálogo en nuestra *shop* será retirada de la vista. Excepto la que está enmarcada. Así se evitarán incompatibilidades de precios o ventas.
- La paredes de los stands predispondrán de *cuelga fácil* para exponer las obras. Y lxs artistas aportarán las pinzas para descolgar sus láminas a partir de los *cuelga fácil*. 



CONDICIONES PARA PARTICIPAR

- Give Print a Chance está dedicado exclusivamente a la obra gráfica en **serigrafía**.
- Las obras en venta deberán ser serigrafías de edición limitada, firmadas y numeradas. Y en menor medida risografías y *letterpress*.
- Lxs artistas que dispongan de abundante obra textil como camisetas o tote bags tendrán que informarnos previamente.
- No está permitida la venta de prints digitales, libros o cuentos impresos en *offset* o imprenta digital. Tampoco objetos de cerámica o barro.



- Lxs artistas autorizan la cesión de los derechos de imagen (fotos y/o vídeos) para fines promocionales de este evento y futuros eventos de Print Workers Barcelona. Estando a su disposición el material audiovisual que se genere en el caso que lo realice Print Workers Barcelona.
- Al contar con la sponsorización de una cerveza local no estará permitido traer alcohol del exterior.
- Se necesita autorización previa para promocionar eventos externos al Give Print a Chance.
- Lxs artistas en la medida de lo posible comunicarán su participación en las redes sociales con los siguientes *hashtags*: @printworkersbarcelona #giveprintachance #giveprintachance2024

¡ Muchas gracias por ayudarnos en la promoción !



CONDICIONES DEL MONTAJE Y EXPOSICIÓN

- Respetar los horarios de montaje y desmontaje.
- Print Workers proporciona una tela clara para cubrir la mesa hasta los pies. El interior oculto de la mesa servirá para guardar maletas, bolsos...
- Cada artista traerá sus propias pinzas para ensamblarlas con los *cuelga fácil* y las láminas.
- Cada artista es responsable de la limpieza de su espacio. Retirando al final del día los restos de comida y basura.
- No se utilizará otro tipo de material para las paredes y/o paneles como clavos o *bluetack*.
- Sí se recomienda traer cuerdas finas o hilo de pescar por si fueran necesarios.
- En el caso de las mesas con dos flexos de luz. Uno de ellos se mantendrá enfocando siempre el techo para facilitar la iluminación general.
- Los precios de las láminas deberán estar siempre bien visibles.



- No está permitido exponer obra más allá del propio espacio.
- Ni ocupar zonas comunes, pasillos y stands de otros expositores.

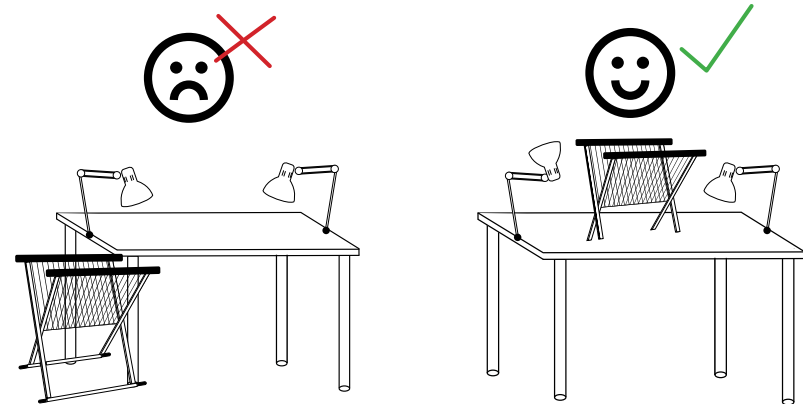

¡ Gracias por mantenerlo así !



CRITERIOS DE SELECCIÓN

Para la selección de lxs artistas participantes además de la calidad de su trabajo valoraremos muy positivamente...

- En el caso de lxs artistas locales la producción de su obra en nuestro [Studio](#). Por confiar en nosotrxs y ayudarnos a mantener el taller en activo.
- En el caso de artistas *long distance* el esfuerzo extra de costes de desplazamiento que supone para ellxs acudir a nuestra cita anual.
- La presencia de artistas con piezas en el catálogo de nuestra [Shop](#). Por mantener su obra con nosotrxs durante estos últimos años tan difíciles.
- Y por supuesto a todxs aquellxs artistas que como profesores han formado parte de nuestra [Academy](#).



Además priorizaremos...

- Una producción abundante y constante de piezas de edición limitada.
- Presencia mayoritaria de piezas de formato superior o igual al A3. Valorando especialmente piezas de 40x60cm, 50x70cm o incluso superiores.
- Dificultad técnica del catálogo de lxs artistas candidatxs.

Y tendremos en consideración...

- Precios competitivos en los catálogos que reflejen el esfuerzo de la edición artesanal y el valor de la edición limitada.
- No se seleccionarán artistas con precios de venta muy bajos que puedan perjudicar la venta al resto de artistas.
- Intentaremos que las ediciones en risografía por su precio inferior sean una parte mínima del catálogo de lxs artistas seleccionadxs.



RECOMENDACIONES & TIPS

Cómo abaratar tu billete de avión...

Para abaratar el coste del transporte podéis enviarnos con antelación y por correo postal las láminas a Print Workers. Preparad un buen paquete y enviádnoslo con 2 o 3 semanas de antelación para cualquier imprevisto. Nosotros lo conservaremos en nuestro espacio. Y cuando llegue el día de montaje te lo encontrarás encima de tu mesa.

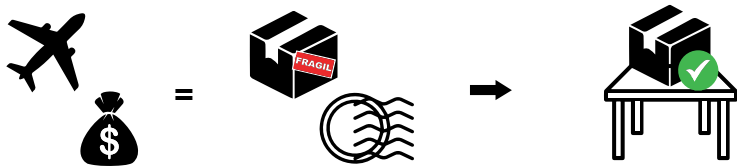

Hora Punta

Recomendamos estar el máximo de tiempo posible en vuestra mesa para aumentar posibilidades de venta. Y por ejemplo evitar hacer *break* en las horas que tradicionalmente hay más afluencia de público: de 12h a 13,30h aprox. y de 17h a 18.30h aprox. Aunque realmente la afluencia de público es sencillamente ¡ imprevisible !



Finalmente...

Recomendamos vestir con colores subidos de tono (como el rojo) que colores más apagados (como el marrón o el gris) para llamar la atención. Pero por supuesto no hay ningún tipo de dress code y todos los looks son más que bienvenidxs.

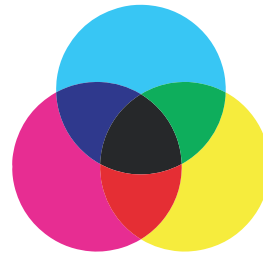

También al ser invierno y estar todas las puertas abiertas es posible que se note un poco el frío. Os ofrecemos una mantita por si la necesitáis.



INSCRIPCIONES & TARIFAS:

- El precio de las inscripciones del Give Print a Chance refleja los criterios de selección que hemos mencionado anteriormente.
- El plazo de inscripción termina el 31 de octubre. Recomendamos reservar plaza con la máxima antelación.

ARTISTAS	DESCUENTO	INSCRIPCIÓN con el DESCUENTO
LOCALES con piezas estampadas en nuestro STUDIO y con piezas en el catálogo de nuestra SHOP	50%	99€ + IVA 21%
LONG DISTANCE con piezas en el catálogo de la SHOP	50%	99€ + VAT 0% / 99€ + IVA 21%
LOCALES con piezas en el catálogo de nuestra SHOP	35%	129€+ IVA 21%
LONG DISTANCE sin piezas en el catálogo de la SHOP	35%	129€ + VAT 0% / 129€ + IVA 21%
ESCUELAS y artistas LOCALES sin piezas en el catálogo de nuestra SHOP	25% hasta el 15 de Octubre	149€ + IVA 21%



FORMA DE PAGO

- **TRANSFERENCIA BANCARIA**

IBAN ES75 0081 7012 4800 0160 7663

BIC/SWIFT: BSAB ESBB

Concepto: GIVE PRINT A CHANCE y nombre artista.

Imprescindible: Por favor enviadnos el comprobante a hola@printworkersbarcelona.com

- **PAYPAL**

hola@printworkersbarcelona.com

Concepto: GIVE PRINT A CHANCE y nombre artista.



POLÍTICA DE CANCELACIÓN

- En caso de anulación del Give Print a Chance por causa mayor (pandemia o similares) se ofrecerá un descuento del 25% en la próxima edición.
- En caso de no poder acudir una vez realizado el pago se perderá el importe de la inscripción y se ofrecerá un descuento del 25% en la próxima edición.
- En ningún caso se procederá a la devolución del importe de la inscripción.

..... ↙
• **AL PARTICIPAR EN EL GIVE PRINT A CHANCE ACEPTAS**
• **TODAS LAS CONDICIONES DE ESTE DOCUMENTO.**
.....

- Give Print a Chance es un gran mercado de pequeño formato.
- En la pasada edición, el flujo total de público asistente fue de 1100 personas y en la penúltima edición, después de 2 años de ausencia pandémica, de 800 personas aprox.

- Y entre los 25 artistas participantes algunxs vendieron mucho y otros menos.

- Por lo que siempre intentamos que lxs artistas valoren por encima de todo la experiencia de participar en esta cita imprescindible para lxs amantes de la serigrafía en Barcelona.

.....



****GRACIAS POR QUERER PARTICIPAR EN EL GIVE PRINT A CHANCE !!****

Y gracias a todxs lxs artistas que habéis participado en anteriores ediciones del **Give Print a Chance**:

LONG DISTANCE ARTISTS

ELISA TALENTINO (Turín), STUDIO TUTA (Turín), PIGMENT WORKROOM (Bari), MARTINA ZENA (Milán), JAN SEDMAK (Trieste), CLOCKWORK PICTURES (Roma), SUBSERI LA STAMPERIA SOTTERRANEA (Milán), ANNA FIETTA (Padova), PATRICK SABADDIN (Treviso), LARA OTTAVIANI (Bologna), ANTIGHOST (Manheim), ATELIER BURNS (Munich), MAKEARTE (Berlín), JELLE VAN GOSLIGA (Hamburgo), ZESAR (Stubben), MIRJAM DIJKEMA (Groningen), JORIS DICKS (Utrecht), (DE) CONCEPTUALISE (Rotterdam), STUDIO AMARGO (Rotterdam) JULIE LEGRAND (Sète), TAZAS (Toulouse), TOMELO (Toulouse), VAVA DESIGN (Toulouse), SIR FAYE MUÑOZ (Burdeos), CHARLY ESCORSELL (Coulouzeux), GUERRERO PROJECTS (París), DUGUDUS (París), POMP IT UP EDITIONS (Nancy), L'APPAT (Bruselas), ILEANA ROVETTA (Porto), CARAPAU AMARELO (Lisboa), BLANK! STUDIO GALLERY (Atenas), TIND (Atenas), REPLICA STUDIO (Tsalónica), SERIGRAFICA 7585 (London), LEO BOYD (Belfast), MANDY DOUBT (Norwich), TOBY RAMPTON (Norwich), SANNI PYHÄNNISKA (Bristol), APRILLE ZAMMIT (Malta), SERIGRAPH (Kiev), OFYCINA PERYFERIE (Varsovia), KATYA POLEZHAEVA (Moscú), ILGIN NUCAR (Estambul), THE FINGERSMITH LETTERPRESS (Singapur), SOROCHÉ (Quito), RAT TRAP (Bogotá), VIVALAVIDATALLER (Buenos Aires), MARTIN LÓPEZ (Valencia), LA PLATANERA (Illa de Arousa), INDI & LALA (Madrid), MARCOS MORENO (Madrid), AMAZINK PRINT STUDIO (Madrid), LA CAVERNA (Madrid), LENGUA BASE (Madrid), ORA LABORA STUDIO (Segovia), CARLES G.O.D. (Mallorca), CHILDREN OF CORITA (Mallorca), HÉCTOR FRANCESC (Mallorca), PATO CONDE (Mallorca) & JESUS SAVES IBIZA (Ibiza).

ARTISTAS LOCALES

CARMELA GÓMEZ, DIEGO MIRANDA (DIMM DESIGN), GEMMA QUEVEDO, BEA CRESPO, YANN KUTO, PINKPILL DESIGN, LA RODA TALLER, JAN BARCELÓ, MIGUEL BUSTOS, AGUSTÍ SOUSA, RAMÓN PARIS, EI MARQUÉS, MAR ESTRAMA, CLARA MUR, ADOLF RODRIGUEZ, EROLA BOIX, COLECTIVO BARICELA, CORNELIA KRAFT, CLARE NELSON, TXAN GRAU, OLGIIUSTI BASTARD, LA FAVORITA, BADABUM, ERLING KNUDSEN, ARAIZ MESANZA, JORDI SALVANY, NOUNUA, DO THE PRINT, JOAN ALTURO / BEC NEGRE, FABRIZIO CONTARINO, BUNKERTYPE, LAUREN PRESS, LA TRASTERÍA, LUCIA SEGURAMENTE, SERIGRAFIA MONOESTEREO, EL PUTO KEN, ZELLERLUOID, YOU ARE SO OVERRATED, NATALIA LISINICCHIA, EMILIANA LARRAGUIBEL, BARBA, EL DELETRISTA, DAMIÁN QUIROGA, LUCÍA CORTÉS, LANDER ARTWORK, KYLE BRYANT, HOLA EDICIONES, IRENE PEREZ, JULIO FUENTES, IRKUS, INDUSTRIAS DOC, CARMÉ PONS, LINO ALBO, ERROR! DESIGN, LUCAS AMARAL, BAD ASS PRINTS, ESPAI BRUT, ANA DELGAR, DO IT FUNK, EDICIONES RARITAS y WRONG CULTURE.

